

Brf Aktern

Kollektiv elmätning med undermätning

Lars Nordgren



HSB – där möjligheterna bor

Elnätleverantörens mätare i varje lgh

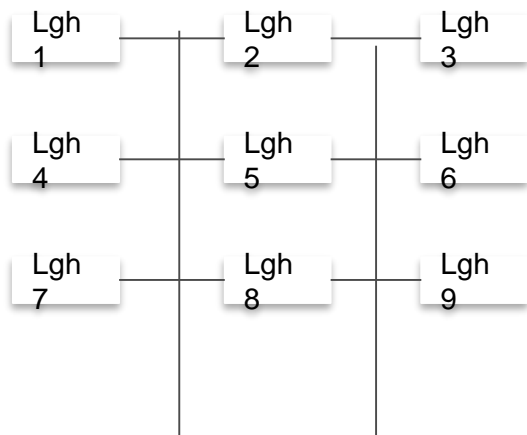

Elnätspriser:
Karlstads elnät 1215 kr/lgh , år inkl. moms
42,8 öre/kwh överföringsavgift

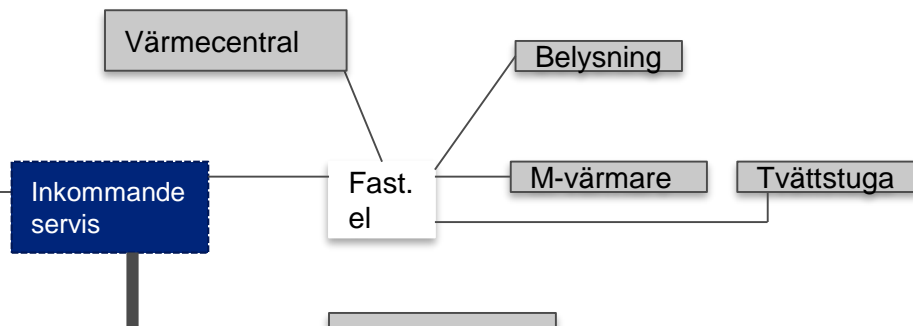

Föreningens egna mätare i varje lgh

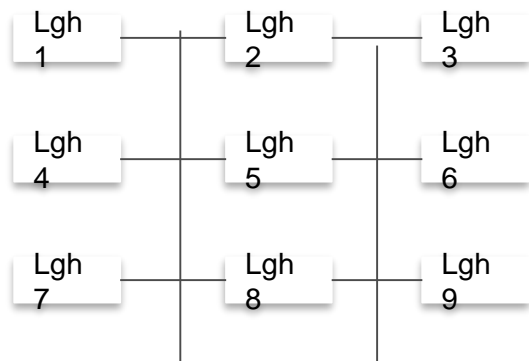

Värmecentral

Belysning

M-värmare

Tvättstuga

Inkommande servis

Fast. el

Efter ombyggnad
Abonnemangskostnad ca 250 kr/ lgh, år
Karlstad elnät överföringsavgift: 7,25
öre/kWh

Något högre kostnader för högre effekt



HSB – där möjligheterna bor

KOLLEKTIVMÄTNING

Fördelar:

- Tar bort de fasta avgifterna på 1215kr till elnätet för lägenheterna
- Ökar baslasten, skapar bättre förutsättningar för solceller (högre egenutnyttjande)
- Ökar möjligheten till ett bättre elhandelspris
- Utnyttjar servicen mer optimalt – möjliggör fler ladd stolpar på samma servis!
- Förenklar för alla boende
- Mycket lönsamt
- Systemet med trådlös kommunikation kan nyttjas till annat, tex innegivare med 3d analys och värmstyrning, varmvattenmätning mm.
- Vid ombyggnaden förberses elmätaren för framtida 3-fas till lägenheten

Nackdelar

- Den boende får inte längre möjlighet att välja elleverantör
- Föreningen blir ansvariga för mätaren inkl. underhållskostnader

2
8
n
o
v
e
m
b
e
r
2
0
1
9

KALKYL



HSB - där möjligheterna bor

Kostnad ombyggnad, investering 595 000 kr inklusive moms

Minskade kostnader för per år. Ca 180 000 kr/år

Pay off : ca 3 år.

VID OMBYGGNADEN



HSB – där möjligheterna bor

Planerat Strömavbrott

**Brf Aktern
Tullhusgatan**

Strömmen kommer att vara bruten i hela fastigheten.
_____ mellan klockan _____

Strömmen kan komma att slås på och stängas av vid flera tillfällen under dagen.

Vid detta arbete kommer elmätarna från Karlstads elnät att plockas ned. Nya elmätare monteras, som avläses av föreningen automatiskt. Vi behöver inte in i er lägenhet för att utföra arbetet.

Ni kommer att få en slutfaktura och meddelande från er nuvarande elleverantör, att ert el-abonnemang är avslutat.

Kostnaden för er elförbrukning kommer fortsättningsvis att debiteras på samma faktura som avgiften för er lägenhet.

Vid frågor kontakta:
Elmontör _____

Med vänliga hälsningar
Styrelsen & HSB

Om de boende har bundna elabonnemang, vad händer då?

När mätaren plockas ned avslutas abonnemangen automatiskt, eftersom det inte längre finns någon mätpunkt HSB garanterar att samtliga abonnemang avslutas av HSB och att inga kostnader för detta drabbar den boende eller föreningen, OM någon skulle få en uppsägningskostnad eller liknande så står vi för den. Hittills har det aldrig hänt.

Vad händer om nätägaren ändrar sin prissättning?

Det finns en risk att kalkylen blir sämre, om nätägaren tex slopar sina avgifter för lägenhetsabonnemang, trenden de senaste 10-15 åren är dock helt motsatt, nätkostnaderna har ökat betydligt mer än alla andra kostnader och högst troligt är att kalkylen blir än mer lönsam. Dessutom om man inte gör ombyggnaden finns en risk att de som inte har gjort den drabbas ännu hårdare i form av högre avgifter för nätkostnader.

Vad säger nätägarna om detta?

De flesta nätägare har vi väldigt tät och bra dialog med och de flesta är positiva, tex Karlstad elnät. De ser en fördel i att slippa administrera massor av småkunder och istället få en stor, de säger att detta är kostnadsneutralt för dem i och med mindre administration.

Måste vi inte ha högre huvudsäkringar som kostar mer?

Det stämmer, men de flesta nätbolag går mot mer och mer effekttaxor, tex Karlstad elnät, då kostar det samma oavsett vilken säkring man har på fastigheten (en brytgräns finns vid 63A då kostnaden stiger något). Man får då högre effektkostnader vilket är medräknat i vår kalkyl. Även eventuella säkringsändringar och kostnader för högre säkringsstariffer är medräknat i vår kalkyl.

Vad får föreningen för ansvar efter ombyggnad?

Föreningen blir nätägare i sin fastighet, föreningen ansvarar för att mätning fungerar. Detta finns i avtalet med HSB så HSB tar detta ansvar. Om ca 15-20 år bör mätaren bytas då får föreningen en kostnad för detta, den är dock försvinnande liten i totalalkylen, räkna med ca 1500 kr/lgh då.

Om någon inte betalar sin el, har föreningen då rätt att stänga av elen?

Ja, om det inte finns andra omständigheter, tex soc.

Momshantering, hur fungerar det?

Det ingår i HSBs avtal att hålla koll på detta. Detta diskuteras och förändras över tid.

Är det inte bara de boende som tjänar på denna affär?

Nej, föreningen bestämmer ju vilket elpris man tar mot de boende, därmed kan man reglera hur stor del av besparingen som går till de boende respektive tillfaller brf. HSB ger rekommendationer kring prissättning, normalt sett resonerar vi att Brf ska ta större delen av besparingen men att varje boende också ska tjäna lite på ombyggnaden, så att affären blir ekonomiskt positiv för alla från början.